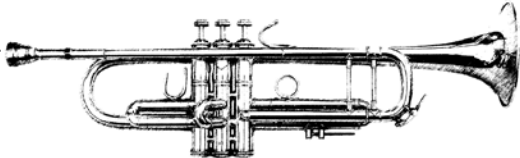

# Übungszeitenkonto von \_\_\_\_\_

Kinder unter 12 Jahren spielen täglich etwa 20 Minuten (min. 100 Minuten pro Woche), über 12 Jahren täglich 30 Minuten (min. 150 Minuten pro Woche)

Datum der Stunde	Aufgaben	Übungszeit		Minuten/ Woche
		Montag		
		Dienstag		
		Mittwoch		
		Donnerstag		
		Freitag		
		Samstag		
		Sonntag		
		Montag		
		Dienstag		
		Mittwoch		
		Donnerstag		
		Freitag		
		Samstag		
		Sonntag		
		Montag		
		Dienstag		
		Mittwoch		
		Donnerstag		
		Freitag		
		Samstag		
		Sonntag		
		Montag		
		Dienstag		
		Mittwoch		
		Donnerstag		
		Freitag		
		Samstag		
		Sonntag		
		Montag		
		Dienstag		
		Mittwoch		
		Donnerstag		
		Freitag		
		Samstag		
		Sonntag		
<p>Trage für jeden Wochentag ein, wieviele Minuten Du geübt hast, zähle dann zusammen.  <i>Bedenke, dass jede Minute, in der du mit Freude Musik gemacht hast, ein Gewinn für dein ganzes Leben ist, ein Schatz, den dir niemand mehr wegnehmen kann.</i></p>				